

《男子》

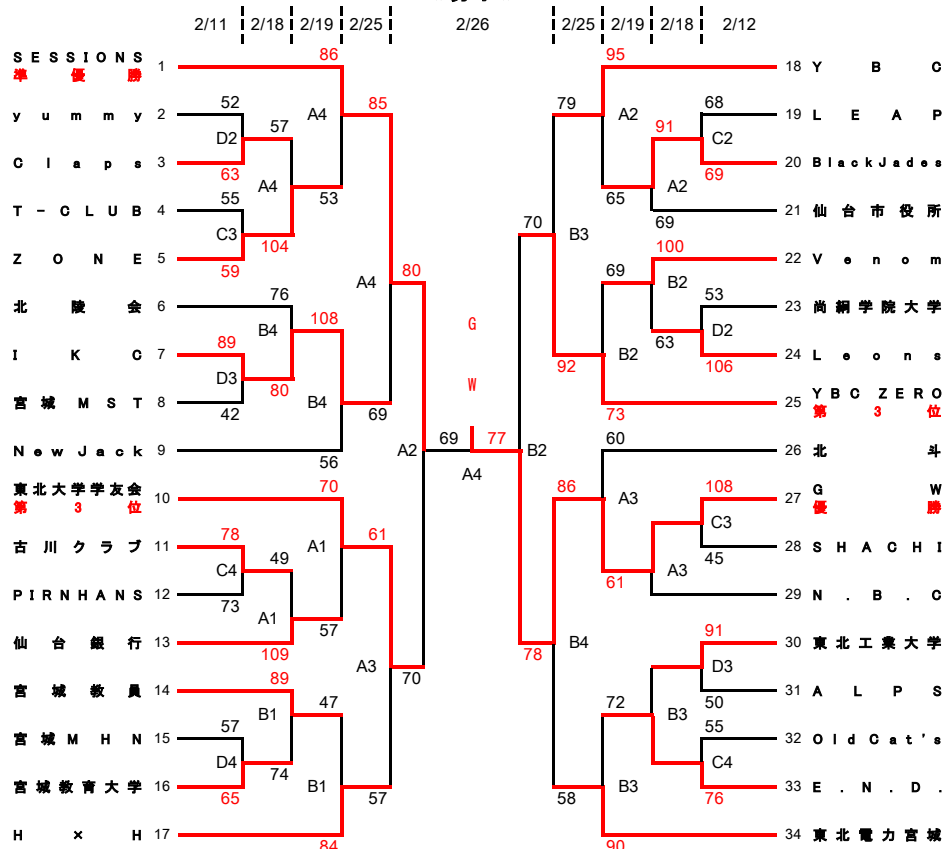

《女子》

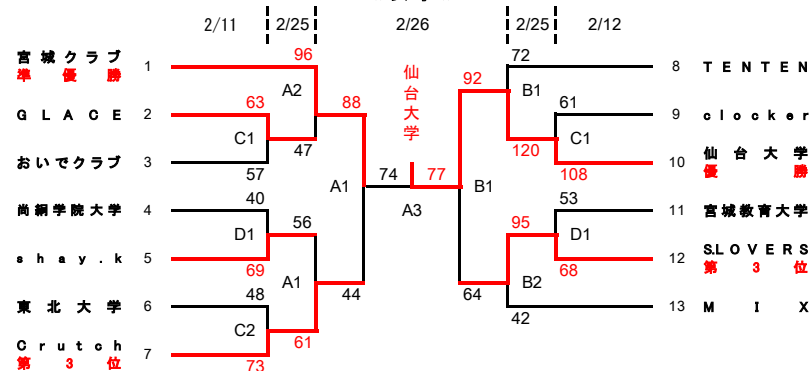

＜ 試合時間 ＞

C・Aコート	1	10:00～	2	11:45～	3	13:30～	4	15:15～
D・Bコート	1	10:15～	2	12:00～	3	13:45～	4	15:30～

＜ 会場・コート ＞

	青葉体育館		宮城野体育館	
2/11(土)	/	/	C	D
2/12(日)	/	/	C	D
2/18(土)	A	B	/	/
2/19(日)	A	B	/	/
2/25(土)	A	B	/	/
2/26(日)	A	B	/	/

《連絡事項》

- ◇ 宮城県バスケットボール協会主催の大会では、大会運営に関する独自のルールがあります。「大会参加にあたって」の資料をよく読み、スムーズな大会運営にご協力ください。
- ◇ 宮城県バスケットボール協会では、大会におけるスポーツ保険の加入を行っておりません。大会での事故や怪我の対応は、各チームが責任を持って行って下さい。
- ◇ 本大会の試合結果は、宮城県バスケットボール協会のHPで後日ご覧になれます。

《お問合せ先》

(一社)宮城県バスケットボール協会

TEL: 022-214-4171 E-MAIL: miyagi.basket@gmail.com

※ 電話でのお問合せは、月・火・木・金の10:00～15:00の時間帯でお願いします。上記の曜日が祝祭日の場合は対応出来ません。